

Kurzhub-Scherenhebebühne, mobil LW-263 und LW-263/B-HS



- Mobile elektrohydraulische Kurzhub-Scherenhebebühne für Reifendienste, Karosserie- und Lackierwerkstätten
- Niedrige Auffahrhöhe für optimale Fahrzeugaufnahme
- Arretierbare Auffahrampen zur Vergrößerung der Aufnahmelänge
- Absolute Türfreiheit
- Geringer Platzbedarf
- Steuerspannung 24 V
- Kräftiger Anhub durch Doppelzylindersystem
- Hydraulische Gleichlaufregulierung der Fahrschienen
- Automatische Regulierung der Senkbewegung
- Überlastsicherung mittels Überdruckventil
- Leicht umsetzbare Scherenhebebühne (Mobilkit optional)

Lieferumfang

Scherenhebebühne wie abgebildet

- Mobilkit
- 1 Satz Universalgummiauflagen (4 Stück)

Optional

Zusatzrampen (2 St.)
Rampenauflagen für bodenebenen
Einbau (2 St.) für LW-263/B-HS
SUV-Traverse (Set = 2 Stück)
Tragkraft pro Traverse 2000 kg

Art.-Nr.
100435002

500033114



Technische Daten

	LW-263	LW-263/B-HS
Tragfähigkeit, kg	3000	3000
Hubhöhe max., mm	930	930
Auffahrhöhe, mm	96	96
Gesamtlänge max., mm	1932	2000
Auffahrschienenbreite, mm	450	515
Lichte Breite, mm	870	870
Breite gesamt, mm	1770	1900
Hub-/Senkzeit, s	30/35	20/20
Motorleistung, kW	1,1	1,1
Elektroanschluss, V/Hz	400/50	400/50
Steuerspannung, V	24	24
Gewicht, kg	500	500
Art.-Nr.	100430000	100430003

LW-263

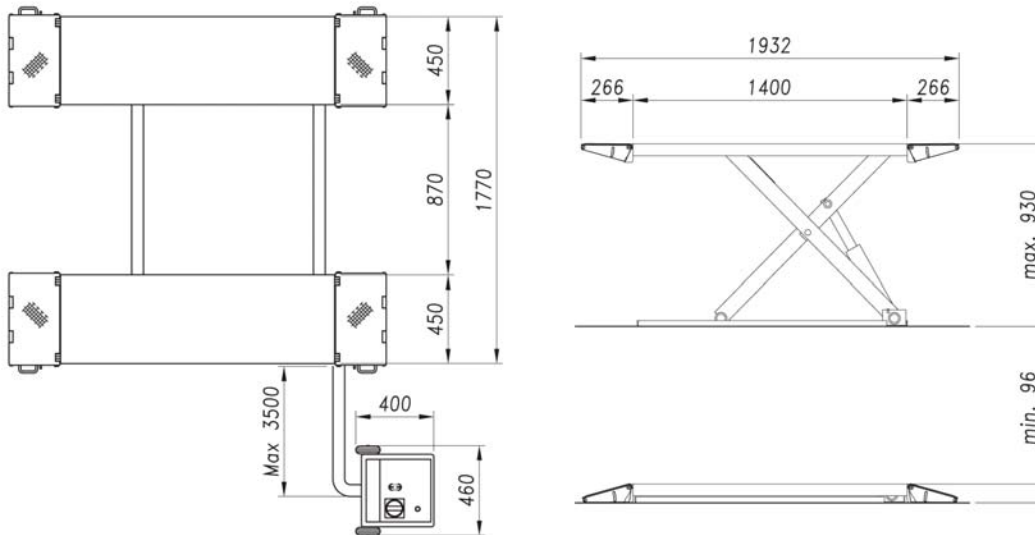

LW-263/B-HS

