

Werkstattpresse hydraulisch Serie LW-PR-PM



- Hydraulische Presse
- Seitlich verschiebbarer Pressenzylinder
- 2-stufige Handpumpe
- Selbsttätiger Kolbenrückzug
- Heben und Senken des Pressentisches mittels Seilwinde (LW-PR-30-PM und LW-PR-50-PM)
- Überlastsicherung
- Verchromte Kolbenstange
- Manometer

Zubehör (im Lieferumfang)

2 Stück V-Prismenrichtblöcke

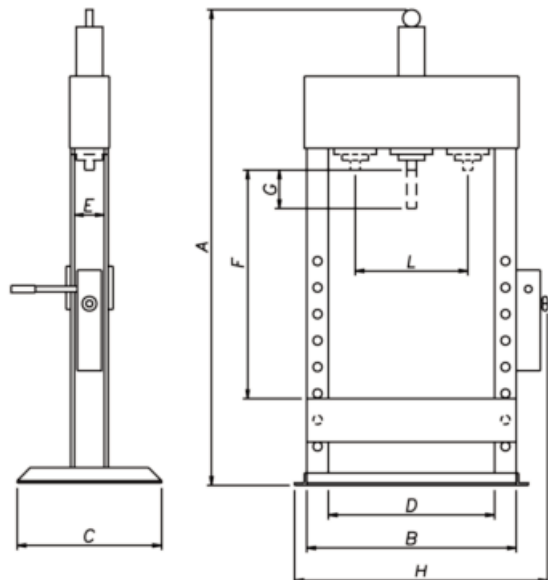

Modell	Art.-Nr.	Tragkraft t	Abmessungen mm									
			A	B	C	D	E	F	G	H	L	kg
LW-PR-10-PM		10	1880	620	600	500	150	1000	160	820	300	100
LW-PR-30-PM		30	1980	890	600	710	150	1000	160	1150	450	230
LW-PR-50-PM	100440022	50	2200	980	700	780	165	1000	160	1250	500	350

Optional

6-teiliger Pressdornsatz \varnothing 29/24/18/14/10/5
Pressplatte
Fußpedal



Pressplatte



Pressdornsatz



Fußpedal