

## Mobile Radgreiferanlage, elektromechanisch LW-LTW-55

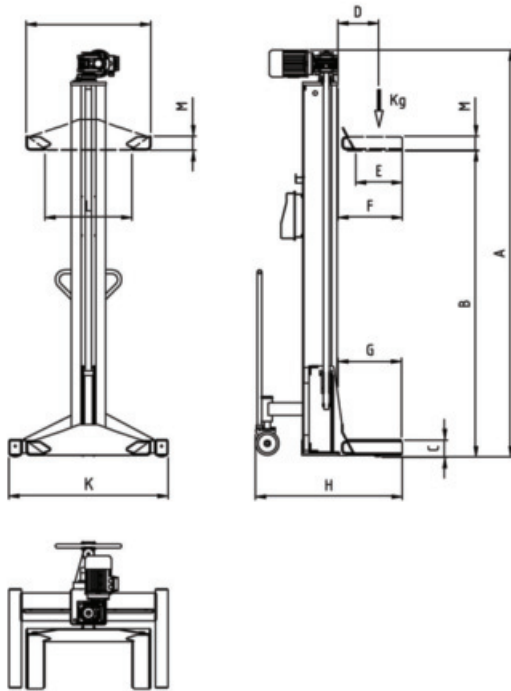

- Hubsäulen aus Profilstahl mit fest verschweißtem Fahrwerk
- Elektromechanisches Hubsystem mit Nylatron Tragmuttern und Stahlsicherheitsmutter
- Große Aufstandsflächen zur Vermeidung von Punktlasten
- Hydraulisches Fahrwerk mit Zugdeichsel zur leichten Verfahrbarkeit der Anlagen
- Hauptsteuerelement an einer Säule montiert
- Elektronische Gleichlaufüberwachung für automatischen Ausgleich
- Endabschalter für Hub- und Senkbewegung
- Bedienung für Auf- und Abfunktion sowie Notausschalter an jeder Säule
- Große Hubhöhe bei geringer Säulenhöhe
- Spindeln aus Karbonstahl mit Axialkugellagern hängend gelagert



<b>A</b>	2484 mm
<b>B</b>	1750 mm
<b>C</b>	95 mm
<b>D</b>	273 mm
<b>E</b>	302 mm
<b>F</b>	446 mm
<b>G</b>	557 mm
<b>H</b>	1077 mm
<b>K</b>	1040 mm
<b>I</b>	800 mm
<b>L</b>	560 mm
<b>M</b>	90 mm

## Technische Daten

Tragkraft pro Säule, t	5,5
Hubhöhe max., mm	1750
Säulenhöhe, mm	2510
Reifengröße $\varnothing$ , mm	900-1200
Kabellänge zw. den Säulen, m	12
Motorleistung pro Säule, kW	2,2
Elektrische Schutzart, IP	54
Elektroanschluss, V/Ph/Hz	400/3/50
Gewicht pro Säule, kg	320



Notausschalter  
an jeder Säule

Modellauswahl	Tragkraft gesamt	Säulen	Ident-Nr.
LW-LTW-55	22 t	4	100490010
LW-LTW-55	33 t	6	100490012
LW-LTW-55	44 t	8	100490014

## Optionen

- Hauptsteuerung separat auf mobilen Bedienpult
- Radgabeladapter
- Radfreiheber - Quertraverse 15t
- Kabelverlängerung
- Unterstellböcke
- Ausführung zur Installation im Freien