

## Motorrad Hebebühne Weber Profi Serie MC2

130090



### Professionelle Motorrad Hebebühne

- Profi Werkstattqualität, produziert nach ISO 9001
- Plattform aus Riffelblech, zulässige Tragkraft 680kg
- Heben und Senken per luft hydraulischem Aggregat (Fußpumpenbetrieb möglich)
- Stabiler durch drehen verstellbarer Radhalter
- Abnehmbare Auffahrrampe für ungehinderte Montagearbeiten
- Herausnehmbare Montageplattform zum Aus- Einbauen der Räder
- Wartungs- und Verschleißarm, dadurch geringe Folgekosten
- Geringer Platzbedarf
- Mechanische Sicherheitsklippen, am Hubtisch entriegelbar
- Ersatzteilversorgung ab Lager Herleshausen garantiert
- telefonischer Kundenservice, von Montag bis Freitag 8.00 bis 18.00Uhr
- Kundendienst für Montage, Wartung und UVV Prüfung in Deutschland und Österreich



### Lieferumfang MC2

- Scherenhebebühne
- Aggregat
- Radhalter

**Bei Bestellungen mit Speditionsversand bitte unbedingt die Telefonnummer angeben!**

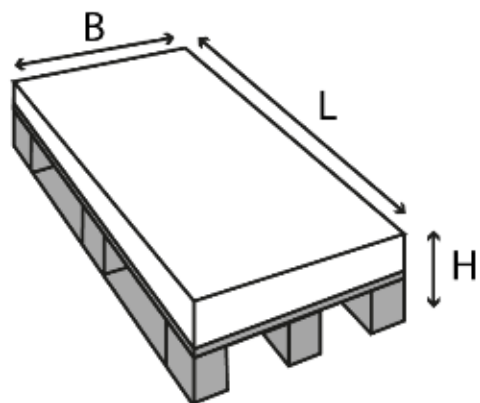
**Aggregat**

Länge	625 mm
Breite	265 mm
Höhe	230 mm
Gewicht	15 kg

**Hebebühne**

Länge	2060 mm
Breite	785 mm
Höhe	270 mm
Gewicht	196 kg